

Manual de Identidade Visual





MANUAL DE IDENTIDADE VISUAL – MIV

ASSOCIAÇÃO SAÚDE DA FAMÍLIA

Normas para Aplicação da Logomarca

Centro de Documentação e Comunicação – CEDOC

Versão 1.1

São Paulo
Fevereiro/2023

Atualizado pela área em Fev/2023

Revisão, atualização e diagramação:

- *Paulo Baptista de Oliveira*

Revisão:

- *Nathalia Ragazzi F. Frota Marussi*

Revisão:

- *Maria Eugênia Fernandes Pedroso de Lima, MD, MPH*

Capa e ilustrações:

- *Paulo Henrique Barreto*

SUMÁRIO

<i>Introdução.....</i>	<i>5</i>
<i>Histórico.....</i>	<i>6</i>
<i>Grade de construção da logomarca.....</i>	<i>7</i>
<i>Grade de construção com legenda.....</i>	<i>8</i>
<i>Cores institucionais.....</i>	<i>9</i>
<i>Padrão tipográfico da legenda.....</i>	<i>10</i>
<i>Apresentação em monocromia.....</i>	<i>11</i>
<i>Alteração de tamanho do logo.....</i>	<i>12</i>
<i>Uso incorreto do logo.....</i>	<i>13</i>
<i>Correlação com outras logomarcas.....</i>	<i>14</i>
<i>Informação importante sobre logomarcas de Governos.....</i>	<i>15</i>
<i>Aplicação do logo em camisetas.....</i>	<i>16</i>

INTRODUÇÃO

Este manual tem como objetivo orientar as aplicações da logomarca da Associação Saúde da Família – ASF.

Os elementos gráficos que compõem a identidade visual da ASF são: o logotipo, as cores institucionais e a tipologia.

As regras para a aplicação desses elementos foram desenvolvidas com o objetivo de manter a personalidade e as características visuais da instituição.

Conheça essas regras nas próximas páginas deste manual.



HISTÓRICO

A Associação Saúde da Família, fundada em 1992, teve como missão a prevenção e controle do HIV/AIDS. Seu público alvo era então extremamente diversificado e plural.

Na época, a logomarca da ASF representava a família tradicional, protegida por uma redoma, o que destoava da sua real atuação.



Partindo do conceito de família ampliada e universal, buscando uma imagem de acolhimento, aceitação e inclusão, a logomarca da ASF evoluiu buscando espelhar a sua realidade.

A logomarca abaixo mantém a ideia de família, qualquer família, aquela que abraça, protege, aceita e inclui.



Com a expansão dos objetivos sociais da instituição, que a partir de 2001 passou a contemplar a atenção integral à saúde, meio ambiente e desenvolvimento da comunidade, sua nova logomarca passou a simbolizar esta visão.

GRADE DE CONSTRUÇÃO DA LOGOMARCA

A base de construção da logomarca é um quadrado dividido em nove partes, cada parte medindo $1/3$ (um terço) x $1/3$ do total. Assim o círculo menor fica inserido num quadrado de $1/3$, o segundo círculo num quadrado de $2/3$ e o maior de $3/3$.

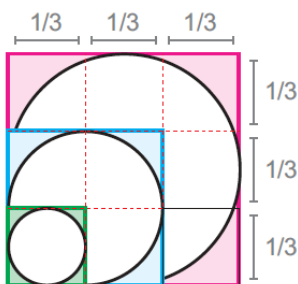

Centralizando-se os quadros e os círculos pela base, temos a seguinte figura:

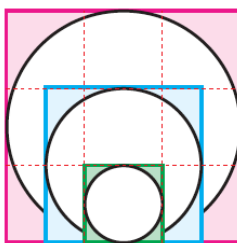

Os quadrados são então removidos e os círculos preenchidos com as cores institucionais:

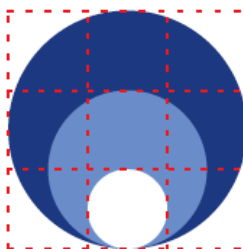

GRADE DE CONSTRUÇÃO COM LEGENDA

A altura da legenda do logo vertical é igual a $1/3$ do círculo maior e o espaço entre a imagem e a legenda corresponde a $1/2$ deste $1/3$, conforme ilustração abaixo:

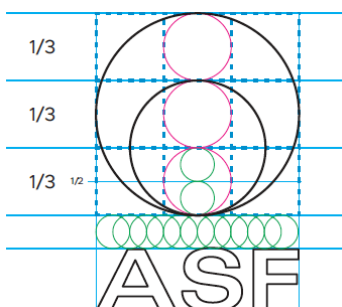

A legenda da logomarca horizontal é localizada lateralmente do lado direito da imagem. A legenda, corresponde a 70% da imagem total, incluindo o espaço que a separa da imagem principal. O espaço entre a imagem e a legenda corresponde também a $1/2$ de $1/3$ da imagem, conforme ilustração abaixo:

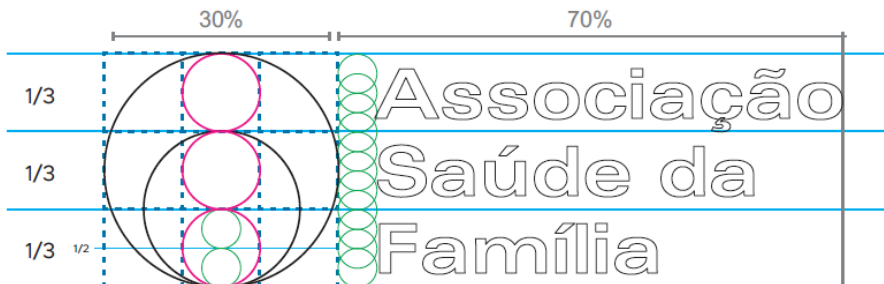

CORES INSTITUCIONAIS

As cores institucionais da marca são o azul escuro, azul claro e o branco. Dependendo da tipo de impressão, pode haver uma leve alteração de cor conforme exemplos:

RGB



ASF



Red: 53
Green: 51
Blue: 133



Red: 112
Green: 146
Blue: 202

CMYK



ASF



Cyan: 100
Magenta: 89
Yellow: 12
Black: 10



Cyan: 60
Magenta: 38
Yellow: 0
Black: 0

PANTONE



ASF



PANTONE 287 C



PANTONE 659 C

PADRÃO TIPOGRÁFICO DA LEGENDA

A fonte institucional utilizada é Univers ExtendedPS Bold (negrito).

ABCDEFGHIJKLMNOPQRSTUVWXYZ

abcdefghijklmnopqrstuvwxy

0123456789

Associação Saúde da Família

APRESENTAÇÃO EM MONOCROMIA

Versão Preto & Branco Horizontal

Positivo
Preto sobre Branco



Negativo
Branco sobre Preto



Escala de Cinza
Cinza: 45% de Preto



Versão Preto & Branco Vertical

Positivo
Preto sobre Branco



Negativo
Branco sobre Preto



Escala de Cinza
Cinza: 45% de Preto



ALTERAÇÃO DE TAMANHO DO LOGO

Para que a logomarca da Associação Saúde da Família mantenha sua forma original, sem distorções, faça o seguinte: com a figura selecionada, mantenha o botão ‘shift’ pressionado e sempre puxe (para aumentar) ou empurre (para diminuir) pelos cantos da imagem, na direção mostrada nas ilustrações abaixo:



Nunca puxe pelas laterais da imagem.



USO INCORRETO DO LOGO

Todos os modelos a seguir estão fora do padrão, formato dos círculos, cores e fonte.



CORRELAÇÃO COM OUTRAS LOGOMARCAS

O logo da ASF quando colocado ao lado do logo da SMS/SP deve seguir as determinações do Manual de Identidade Visual da Prefeitura de São Paulo, que determina que ambos devem ter a mesma altura e o logo do parceiro deve estar sempre à esquerda do logo da SMS/SP, como segue abaixo:

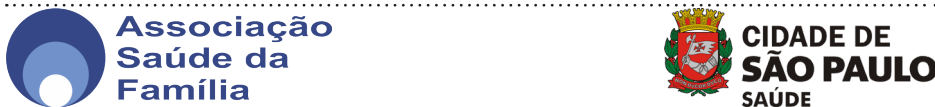

(versão horizontal)

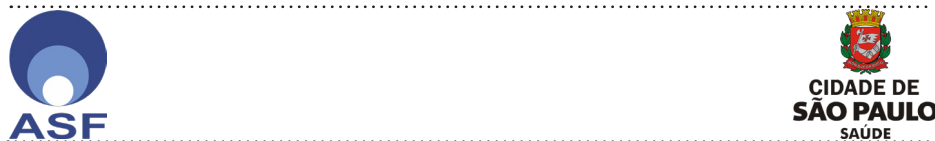

(versão vertical)

No caso de haver logomarcas de outros órgãos públicos e/ou instituições parceiras, deve-se seguir obrigatoriamente a seguinte orientação:



INFORMAÇÃO IMPORTANTE SOBRE LOGOMARCAS DE GOVERNOS

Deve-se estar sempre atento à logomarca do governo em exercício, seja ele municipal, estadual ou federal.

Cada governo cria sua própria logomarca e ela deve ser utilizada **somente** durante o período de gestão do respectivo governo.

A logomarca de um governo é uma espécie de assinatura do gestor a que ela se refere. Portanto, sempre que houver mudança de Prefeito, Governador e/ou Presidente da República, haverá mudança na logomarca e ela deverá ser utilizada a partir da data de sua posse.

Na página anterior temos as versões horizontal e vertical do logo da prefeitura da atual gestão.

Abaixo temos alguns exemplos de logomarcas de prefeituras anteriores, **que não podem mais ser utilizadas**, pois elas pertencem a gestões extintas.



APLICAÇÃO DO LOGO EM CAMISETAS

As camisetas institucionais são recomendadas para identificação de funcionários da matriz e sedes da ASF em atividades e eventos externos.



Quando a cor da camiseta for branca, o logo deve ser colorido. Quando for preta, o logo deverá ser branco.

São Paulo, 17 de fevereiro de 2023

Diretor-Presidente

Superintendência

Assessoria Jurídica

Centro de Documentação e Comunicação – CEDOC

Associação Saúde da Família